

"ЗАТВЕРДЖУЮ"

Голова Кременіуцької  
райдержадміністрації



" 20 вересня 2017 року

### Порядок

оприлюднення на веб-порталі райдержадміністрації публічної інформації, розпорядником якої є райдержадміністрація, у формі відкритих даних

Загальні правила оприлюднення на веб-порталі райдержадміністрації публічної інформації, розпорядником якої є райдержадміністрація, у формі відкритих даних:

перевести набір даних у формат, що придатний до автоматизованого оброблення без попереднього втручання людини, в якому цей набір відкритих даних підлягає оприлюдненню (XLS, XML, DBF, JSON);

оприлюднити набір даних і додати необхідну інформацію на сторінку розділу відкритих даних на веб-порталі райдержадміністрації;

перевірити доступність опублікованого набору відкритих даних для користувачів телекомунікаційної мережі Інтернет;

дати ланку на файлове представлення відповідного набору відкритих даних на сторінці райдержадміністрації на Єдиному державному веб-порталі відкритих даних.

Алгоритм публікації відкритих даних (див. Рисунок 1):

Початок (настання термінів оприлюднення, наказ про оприлюднення, зміна в даних, коригування помилок у даних або структури).

1. Відповідний спеціаліст структурного підрозділу райдержадміністрації підготує матеріал для подання у формі відкритих даних (роль «Володілець інформації»).

2. Після підготовки матеріалів «Володілець інформації» передає матеріали «Технічному спеціалісту» для конвертації у формат, що придатний до автоматизованого оброблення без попереднього втручання людини, та оприлюднення їх. Отримавши матеріал, «Технічний спеціаліст» перевіряє матеріал на повноту, помилки та можливість коректного подання.

3. Дані потребують виправлення.

«Технічний спеціаліст» переводить дані у формат, що придатний до автоматизованого оброблення без попереднього втручання людини.

«Технічний спеціаліст» оприлюднює набір відкритих даних на відповідній сторінці розділу «Відкрити дані» веб-порталу

райдержадміністрації. Заповнює паспорт набору відкритих даних та інформує «Володільця інформації».

4. Відкоригувати можливо не звертаючись до «Володільця інформації».

«Технічний спеціаліст» коригує дані.

«Технічний спеціаліст» звертається до «Володільця інформації» за роз'ясненнями.

Кінець (дані опубліковано).

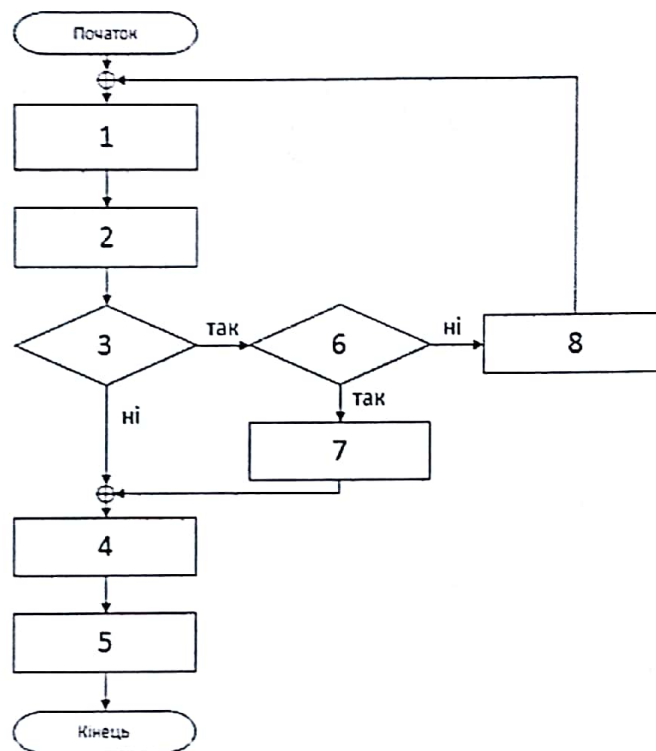

Рисунок 1

Райдержадміністрація отримує зворотній зв'язок від зацікавлених розробників застосунків і кінцевих споживачів відкритих даних, які безпосередньо впливають на якість і актуальність наборів відкритих даних.

Керівник апарату  
Кременчуцької райдержадміністрації

Т.М.Самбур